



1. Cableado de Sensor Compatible

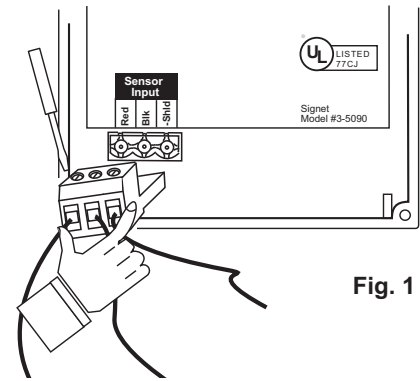
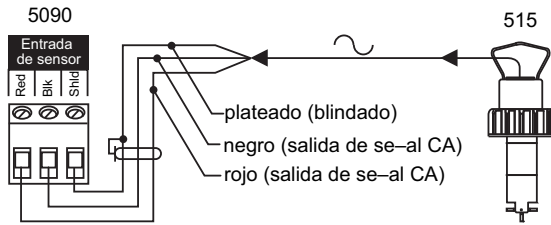

Fig. 1

Notas Técnicas:

- Remueva el bloque de terminal para el cableado fácil. (fig. 1)
- Mantenga el cable protegido a lo largo de todo el empalme.
- Encamine el cable del sensor, alejándolo de las líneas de tensión de CA.
- Use el cable blindado de 2 conductores para empalmes del cable de sensor de hasta 60 m (200 pies)

2. Calibración

El sistema de medición de flujo 5090/515 utiliza la amplitud de señal de CA desde el sensor 515 para activar el medidor 5090.

Se puede obtener acceso fácilmente al ajuste de mecanismo del medidor del panel frontal (SPAN) bajo la ventana frontal desmontable para la simple calibración. Para su conveniencia se incluye un juego de carátulas con seis rangos de selector, varios adhesivos para identificar la unidad de flujo y el multiplicador y instrucciones de instalación del selector.

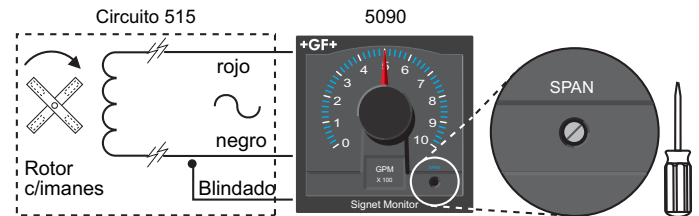

Equipo necesario

- Contador de frecuencia
- Sensor Signet 515 instalado en la línea de proceso
- Destornillador de cabeza phillips y estándar

Procedimiento

1. Induzca la velocidad **máxima** (estable) de flujo en la línea de proceso.
2. Con el contador de frecuencia, supervise y registre la salida de frecuencia del sensor 515:

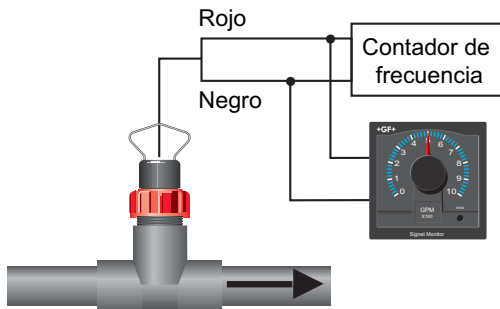

Frecuencia del Sensor = _____ Hz

Nota técnica:

La frecuencia del sensor **DEBE** ser mayor que 45 Hz para una desviación de aguja de escala completa.

3. Calcule la velocidad máxima de flujo actual en su línea de proceso de la siguiente manera:

Velocidad máxima de flujo =
Frecuencia del sensor (paso 2) X Factor-A (Sección 6)

Velocidad Máxima de Flujo = _____

4. Instale la carátula correspondiente y el adhesivo de unidad de flujo/multiplicador cubriendo la velocidad máxima de flujo del sistema de flujo (paso 3). Consulte las instrucciones de instalación de la carátula incluidas con el juego de selector.

Su juego de carátulas contiene:

Varios adhesivos de identificación de unidad/multiplicador:

- X 10
- X 100
- X 1.000
- X 10.000

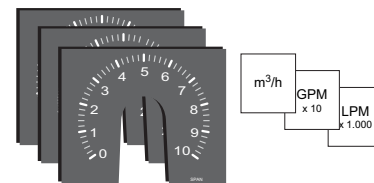

6 carátulas:

- 0-2
- 0-4
- 0-6
- 0-8
- 0-10
- 0-100

Ejemplo: Una velocidad máxima de flujo del sistema de flujo es 18,3 GPM. El adhesivo adecuado para el selector y unidad de flujo/multiplicador para este sistema de flujo es:
0 - 2 carátula é adhesivo GPM X 10

5. **Desconecte el contador de frecuencia**, de inmediato obtenga acceso y ajuste el potenciómetro "SPAN" para igualar la velocidad máxima de flujo calculada (paso 3). Después del ajuste, la calibración está completa.

3. Piezas y accesorios

No hay ningún componente que puede reemplazar el usuario en el dispositivo 5090. Los intentos de reparación no autorizados pueden privar al usuario de los derechos de garantía.

- Bisel frontal a presión, 3-5000.525 (código 198 840 226)
- Hoja con diferentes adhesivos de unidad de flujo/multiplicador, 3-5090.611 (código 198 840 228)
- Hoja de instrucción 5090, 3-5090.090-1 (código 198 869 912)

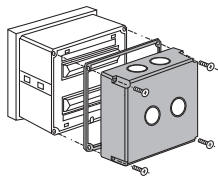

Cubierta posterior a prueba de salpicaduras
3-5000.395
(código 198 840 227)

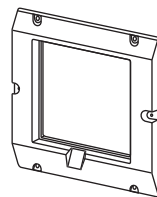

Placa de adaptador 5 x 5 para retroencaje Signet 3-5000.399
(código 198 840 224)

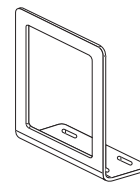

Soporte de montaje de superficie opcional 3-5000.598
(código 198 840 225)

4. Especificaciones

Generales

Compatibilidad del sensor Signet 515 solamente
Amplitud de escala mínima completa: 7 fps

Cabina:

- Clasificación: frente NEMA 4X/IP65
- Dimensiones: 1/4 DIN, 96 x 96 x 88 mm (3,8 x 3,8 x 3,5 pulg.)
- Caja: Plástico ABS
- Peso: Aproximadamente 450 g (16 onzas)

Pantalla:

- Tipo: Mecanismo de medidor de cintas tensas, desviación de 250° (no se recomienda para exposición prolongada a la vibración)
- Precisión: ±2% de escala completa
- Capacidad de repetición: ±1% de escala completa

Dimensiones Ambientales

Temperatura operativa: -10 °C a 65 °C (14 °F a 149 °F)
Temperatura de almacenamiento: -15 °C a 80 °C (5 °F a 176 °F)
Humedad relativa: 0 a 95%, sin condensación

Estándares de Calidad

- Lista UL, FM
- Fabricado bajo norma ISO 9001 y ISO 14001

Eléctricas

- Energía: Ninguna

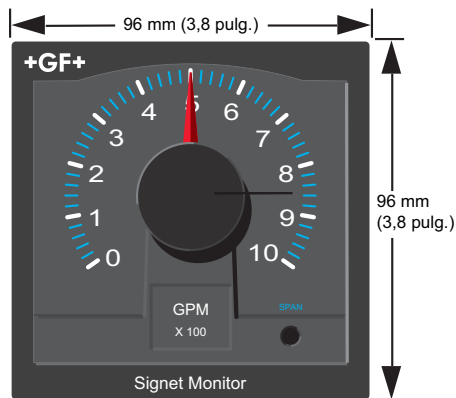

Vista frontal

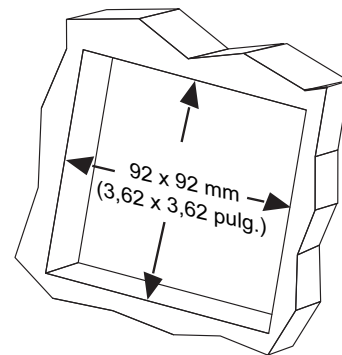
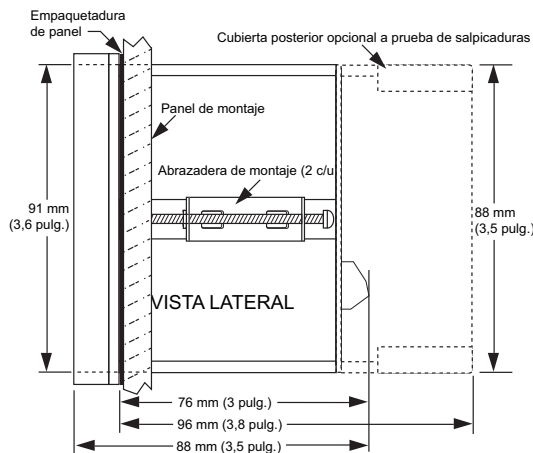

Corte de panel

5. Mantenimiento

- Ventana frontal: Nunca limpie la ventana frontal con paños conductores de estática como por ejemplo paños de lana o poliéster que pueden inducir las cargas estáticas. Si detecta una carga estática en la ventana, la aguja de indicación puede parecer errática o que no funciona. Cuando ocurra esto, limpie la ventana frontal con un paño antiestático o con un paño de algodón suave y spray antiestático, o con una solución de jabón líquido suave para eliminar la carga estática.
- Caja: Limpie la caja del instrumento y el panel frontal con un paño suave de algodón humedecido con una solución de jabón líquido suave.

6. Factores A del Sensor de Flujo Signet 515

		----- FACTORES A -----		
TUBERIA TAMAÑO	ACCESORIO DE MONTAJE SIGNET	----- 1 Hz = -----		
		GPM (EE. UU.)	LPM	m3/h
PVC "T" SCH 80 PARA TUBERIA PVC SCH 80				
1/2 PULG.	PV8T005	0.1250	0.4729	0.0284
3/4 PULG.	PV8T007	0.2328	0.8812	0.0529
1 PULG.	PV8T010	0.3435	1.3002	0.0780
1 1/4 PULG.	PV8T012	0.7195	2.7233	0.1634
1 1/2 PULG.	PV8T015	1.0242	3.8767	0.2326
2 PULG.	PV8T020	1.8473	6.9920	0.4195
2 1/2 PULG.	PV8T025	2.7481	10.4016	0.6241
3 PULG.	PV8T030	4.4310	16.7714	1.0063
4 PULG.	PV8T040	7.8681	29.7807	1.7868
CPVC "T" SCH 80 PARA TUBERIA CPVC SCH 80				
1/2 PULG.	CPV8T005	0.1250	0.4729	0.0284
3/4 PULG.	CPV8T007	0.2328	0.8812	0.0529
1 PULG.	CPV8T010	0.3435	1.3002	0.0780
1 1/4 PULG.	CPV8T012	0.7195	2.7233	0.1634
1 1/2 PULG.	CPV8T015	1.0242	3.8767	0.2326
ABRAZADERAS PVC SCH 80 PARA TUBERIA PVC SCH 80				
2 PULG.	PV8S020	1.8473	6.9920	0.4195
2 1/2 PULG.	PV8S025	2.7481	10.4016	0.6241
3 PULG.	PV8S030	4.4310	16.7714	1.0063
4 PULG.	PV8S040	7.8681	29.7807	1.7868
6 PULG.	PV8S060	14.4152	54.5614	3.2737
8 PULG.	PV8S080	25.3115	95.8039	5.7482
ABRAZADERAS PVC SCH 80 EN TUBERIA PVC SCH 40				
2 PULG.	PV8S020	2.1938	8.3035	0.4982
2 1/2 PULG.	PV8S025	3.1789	12.0321	0.7219
3 PULG.	PV8S030	4.7477	17.9702	1.0782
4 PULG.	PV8S040	8.9177	33.7536	2.0252
6 PULG.	PV8S060	16.0871	60.8897	3.6534
8 PULG.	PV8S080	27.8714	105.4932	6.3296
"T" DE ACERO AL CARBON EN TUBERIA SCH 40				
1/2 PULG.	CS4T005	0.1621	0.6134	0.0368
3/4 PULG.	CS4T007	0.2829	1.0709	0.0643
1 PULG.	CS4T010	0.4251	1.6091	0.0965
1 1/4 PULG.	CS4T012	0.9892	3.7442	0.2246
1 1/2 PULG.	CS4T015	1.3230	5.0077	0.3005
2 PULG.	CS4T020	2.2416	8.4845	0.5091
"T" DE ACERO INOXIDABLE EN TUBERIA SCH 40				
1/2 PULG.	CR4T005	0.1671	0.6327	0.0380
3/4 PULG.	CR4T007	0.2961	1.1209	0.0673
1 PULG.	CR4T010	0.4719	1.7862	0.1072
1 1/4 PULG.	CR4T012	0.9691	3.6682	0.2201
1 1/2 PULG.	CR4T015	1.4848	5.6199	0.3372
2 PULG.	CR4T020	2.6906	10.1839	0.6110
"T" DE HIERRO GALVANIZADO EN TUBERIA SCH 40				
1 PULG.	IR4T010	0.5740	2.1724	0.1303
1 1/4 PULG.	IR4T012	0.9527	3.6060	0.2164
1 1/2 PULG.	IR4T015	1.2851	4.8642	0.2919
2 PULG.	IR4T020	2.0367	7.7089	0.4625
"T" DE BRONCE EN TUBERIA SCH 40				
1 PULG.	BR4T010	0.5740	2.1724	0.1303
1 1/4 PULG.	BR4T012	0.9527	3.6060	0.2164
1 1/2 PULG.	BR4T015	1.2851	4.8642	0.2919
2 PULG.	BR4T020	2.0367	7.7089	0.4625

		----- FACTORES A -----		
TUBERIA TAMAÑO	ACCESORIO DE MONTAJE SIGNET	----- 1 Hz = -----		
		GPM (EE. UU.)	LPM	m3/h
"T" DE COBRE EN TUBERIA DE COBRE				
1/2 PULG. SK K	CUKT005	0.1354	0.5124	0.0307
1/2 PULG. SK L		0.1448	0.5480	0.0329
3/4 PULG. SK K	CUKT007	0.2828	1.0704	0.0642
3/4 PULG. SK L		0.3140	1.1885	0.0713
1 PULG. SK K	CUKT010	0.4718	1.7857	0.1071
1 PULG. SK L		0.5007	1.8950	0.1137
1 1/4 PULG. SK K	CUKT012	0.6801	2.5743	0.1545
1 1/4 PULG. SK L		0.7022	2.6577	0.1595
1 1/2 PULG. SK K	CUKT015	1.0533	3.9869	0.2392
1 1/2 PULG. SK L		1.0878	4.1171	0.2470
2 PULG. SK K	CUKT020	2.0429	7.7325	0.4639
2 PULG. SK L		2.0975	7.9391	0.4763
WELDOLETS DE ACERO INOXIDABLE EN TUBERIA SCH 40				
2 1/2 PULG.	CR4W025	3.1915	12.0798	0.7248
3 PULG.	CR4W030	4.9302	18.6606	1.1196
4 PULG.	CR4W040	8.6207	32.6293	1.9578
5 PULG.	CR4W050	11.4068	43.1749	2.5905
6 PULG.	CR4W060	16.2602	61.5447	3.6927
8 PULG.	CR4W080	28.1690	106.6197	6.3972
10 PULG.	CR4W100	44.4444	168.2222	10.0933
12 PULG.	CR4W120	62.5000	236.5625	14.1938
WELDOLETS DE ACERO CARBON EN TUBERIA SCH 40				
2 1/2 PULG.	CS4W025	3.1915	12.0798	0.7248
3 PULG.	CS4W030	4.9302	18.6606	1.1196
4 PULG.	CS4W040	8.6207	32.6293	1.9578
5 PULG.	CS4W050	11.4068	43.1749	2.5905
6 PULG.	CS4W060	16.2602	61.5447	3.6927
8 PULG.	CS4W080	28.1690	106.6197	6.3972
10 PULG.	CS4W100	44.4444	168.2222	10.0933
12 PULG.	CS4W120	62.5000	236.5625	14.1938
BRAZOLETS DE COBRE/BRONCE EN TUBERIA SCH 40				
2 1/2 PULG.	BR4B025	3.1915	12.0798	0.7248
3 PULG.	BR4B030	4.9302	18.6606	1.1196
4 PULG.	BR4B040	8.6207	32.6293	1.9578
5 PULG.	BR4B050	11.4068	43.1749	2.5905
6 PULG.	BR4B060	16.2602	61.5447	3.6927
8 PULG.	BR4B080	28.1690	106.6197	6.3972
10 PULG.	BR4B100	44.4444	168.2222	10.0933
12 PULG.	BR4B120	62.5000	236.5625	14.1938
ABRAZADERAS DE HIERRO SCH 80 EN TUBERIA SCH 80				
2 PULG.	IR8S020	1.8541	7.0179	0.4211
2 1/2 PULG.	IR8S025	2.7003	10.2205	0.6132
3 PULG.	IR8S030	4.4709	16.9225	1.0154
4 PULG.	IR8S040	7.8329	29.6475	1.7789
5 PULG.	IR8S050	10.2389	38.7543	2.3253
6 PULG.	IR8S060	14.6699	55.5257	3.3315
8 PULG.	IR8S080	25.7511	97.4678	5.8481
10 PULG.	IR8S100	39.2157	148.4314	8.9059
12 PULG.	IR8S120	56.6038	214.2453	12.8547
ABRAZADERA DE HIERRO SCH 80 EN TUBERIA SCH 40				
2 PULG.	IR8S020	2.2371	8.4676	0.5081
2 1/2 PULG.	IR8S025	3.1915	12.0798	0.7248
3 PULG.	IR8S030	5.0042	18.9408	1.1364
4 PULG.	IR8S040	8.7591	33.1533	1.9892
5 PULG.	IR8S050	11.2570	42.6079	2.5565
6 PULG.	IR8S060	15.9574	60.3989	3.6239
8 PULG.	IR8S080	28.1690	106.6197	6.3972
10 PULG.	IR8S100	44.4444	168.2222	10.0933
12 PULG.	IR8S120	62.5000	236.5625	14.1938

Factores A para tuberías DIN

		----- FACTORES A -----			
TUBERÍA TAMAÑO	ACCESORIO DE MONTAJE SIGNET	----- 1 Hz = -----			
		GPM (EE.UU.)	LPM	m3/h	CÓDIGO
ACCESORIOS DE MONTAJE POLIPROPILENO (DIN/ISO, BS Y ANSI)					
DN 15	PPMT005	0.1246	0.4716	0.0283	727310036
DN 20	PPMT007	0.2165	0.8196	0.0492	727310037
DN 25	PPMT010	0.4250	1.6086	0.0965	727310038
DN 32	PPMT012	0.7182	2.7185	0.1631	727310039
DN 40	PPMT015	1.1704	4.4299	0.2658	727310040
DN 50	PPMT020	2.0273	7.6734	0.4604	727310041
ACCESORIOS DE MONTAJE PVDF (DIN/ISO, BS y ANSI)					
DN 15	SFMT005	0.1426	0.5396	0.0324	735310036
DN 20	SFMT007	0.2630	0.9954	0.0597	735310037
DN 25	SFMT010	0.4389	1.6613	0.0997	735310038
DN 32	SFMT012	0.7567	2.8640	0.1718	735310039
DN 40	SFMT015	1.3796	5.2219	0.3133	735310040
DN 50	SFMT020	2.3159	8.7655	0.5259	735310041
ACCESORIOS DE MONTAJE PVC (DIN/ISO) - EUROPA SOLAMENTE					
DN 15	PVMT005	0.1234	0.4671	0.0280	198.150.480
DN 20	PVMT007	0.2471	0.9352	0.0561	198.150.481
DN 25	PVMT010	0.4037	1.5279	0.0917	198.150.482
DN 32	PVMT012	0.7048	2.6679	0.1601	198.150.483
DN 40	PVMT015	1.1571	4.3796	0.2628	198.150.484
DN 50	PVMT020	2.0168	7.6336	0.4580	198.150.485
DN 65	PVMS025	3.4312	12.9870	0.7792	198.150.538
DN 80	PVMS030	4.8037	18.1818	1.0909	198.150.539
DN 100	PVMS040	7.3731	27.9071	1.6744	198.150.540
DN 150	PVMS060	14.6778	55.5556	3.3333	198.150.543
DN 200	PVMS080	29.3556	111.1111	6.6667	198.150.545

Fórmulas de Conversión de Factor A:

1 galón (EE.UU.)
 0,83267 Galón imperial
 0,003785 metros cúbicos
 0,000003069 Acrepies
 8,3454 libras de agua



Georg Fischer Signet LLC, 3401 Aerojet Avenue, El Monte, CA 91731-2882 U.S.A. • Tel. (626) 571-2770 • Fax (626) 573-2057
 For Worldwide Sales and Service, visit our website: gfsignet.com • Or call (in the U.S.): (800) 854-4090
 For the most up-to-date information, please refer to our website at www.gfsignet.com